

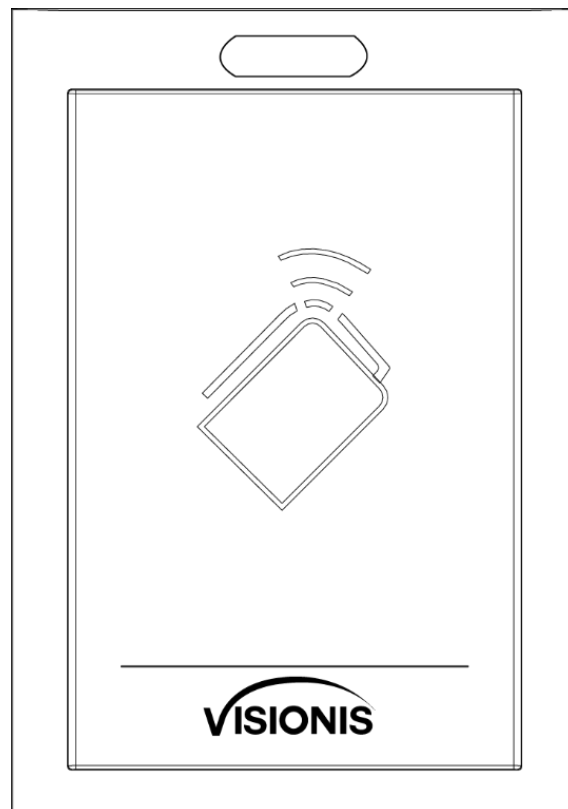

Lector de Tarjetas Negro con Borde Claro para Control de Acceso, sólo Compatible con Wiegand 26 y 32 Bit

Este producto está descontinuado



VIS-3102
Manual de Instalación

Manual de Usuario

COPYRIGHT ©2016 Visionis Technology Group. TODOS LOS DERECHOS RESERVADOS.

Toda información, incluyendo, entre otros, texto, imágenes, gráficos son propiedad de Visionis Technology Group o sus subsidiarias (en adelante referidos como "Visionis"). Este manual (en adelante referido como (el Manual)) no puede ser reproducido, cambiado, traducido o distribuido, parciamente o completamente, de ninguna forma, sin el previo permiso escrito de Visionis. A menos que se estipule lo contrario, Visionis no da ninguna garantía, garantizada o implícita, con respecto al Manual.

Sobre este manual

Este manual incluye instrucciones para el uso y manipulación del producto. Fotos, cuadros, imágenes y toda la información en adelante son para descripción y explicación solamente. La información contenida en el Manual está sujeta a cambio sin previo aviso, debido a actualizaciones en el firmware u otras razones. Por favor encuentre la versión más reciente en el sitio web de la compañía (<http://www.visionistech.com>).

Por favor use este manual bajo la guía de profesionales.

Reconocimiento Marcas Comerciales

Otras marcas comerciales de Visionis y logos son propiedad de Visionis en varias jurisdicciones.

Otras marcas y logos mencionado abajo son propiedad de sus respectivos dueños.

Nota Legal

EN LA MEDIDA MÁXIMA PERMITIDA POR LA LEY, EL PRODUCTO DESCRITO, CON SU HARDWARE, SOFTWARE Y FIRMWARE ES PROPORCIONADO "TAL CUAL", CON TODOS LOS DEFECTOS Y ERRORES Y VISIONIS NO OFRECE NINGUNA GARANTÍA, EXPRESA O IMPLÍCITA, INCLUYENDO SIN LIMITACIÓN, COMERCIALIZACIÓN, CALIDAD SATISFACTORIA, IDONEIDAD PARA UN PROPÓSITO PARTICULAR Y NO INFRINGE DE TERCERO. EN NINGÚN CASO VISIONIS, SUS DIRECTORES, FUNCIONARIOS, EMPLEADOS O AGENTES SERÁN RESPONSABLES ANTE USTED POR DAÑOS ESPECIALES, INDIRECTOS, INCIDENTALS O INDIRECTOS, INCLUYENDO, ENTRE OTROS, DAÑOS POR PÉRDIDA DE BENEFICIOS EMPRESARIALES, INTERRUPCIÓN DE NEGOCIO O PÉRDIDA DE DOCUMENTACIÓN DE DATOS, EN RELACIÓN CON EL USO DE ESTE PRODUCTO, AUN CUANDO VISIONIS HA SIDO ADVERTIDO DE LA POSIBILIDAD DE TALES DAÑOS.

CON RESPECTO AL PRODUCTO CON ACCESO A INTERNET, EL USO DEL PRODUCTO SERÁ TOTALMENTE A SU PROPIO RIESGO. NUESTRA EMPRESA NO TENDRÁ NINGUNA RESPONSABILIDAD POR FUNCIONAMIENTO ANORMAL, PÉRDIDA DE PRIVACIDAD U OTROS DAÑOS RESULTANTES DE ATAQUES CIBERNÉTICOS, ATAQUE HACKER, INSPECCIÓN DE VIRUS U OTROS RIESGOS DE SEGURIDAD DE INTERNET; SIN EMBARGO, NUESTRA COMPAÑÍA PROPORCIONARÁ APOYO TÉCNICO OPORTUNO SI ES NECESARIO.

LAS LEYES DE VIGILANCIA VARIAN POR JURISDICCIÓN. POR FAVOR COMPRUEBE TODAS LAS LEYES PERTINENTES EN SU JURISDICCIÓN ANTES DE USAR ESTE PRODUCTO PARA GARANTIZAR QUE SU USO SE AJUSTA A LA LEGISLACIÓN APLICABLE. NUESTRA EMPRESA NO SERÁ RESPONSABLE EN CASO DE QUE ESTE PRODUCTO SEA UTILIZADO CON FINES ILEGÍTIMOS.

EN CASO DE CUALQUIER CONFLICTO ENTRE ESTE MANUAL Y LA LEY APLICABLE, PREVALECE LA POSTERIOR.

Información Reglamentaria

Información FCC

Cumplimiento de la FCC: Este equipo ha sido probado y cumple con los límites para un dispositivo digital, conforme a la parte 15 del reglamento FCC. Estos límites están diseñados para proporcionar protección razonable contra interferencias perjudiciales cuando el equipo es operado en un entorno comercial. Este equipo genera, utiliza y puede irradiar energía de radiofrecuencia y, si no se instala y utiliza de acuerdo con el manual de instrucciones, puede provocar interferencias

perjudiciales en las comunicaciones por radio. El funcionamiento de este equipo en una zona residencial es probable que cause interferencias perjudiciales, en tal caso el usuario deberá corregir la interferencia a sus propias expensas.

Condiciones FCC

Este dispositivo cumple con la parte 15 del reglamento FCC. El funcionamiento está sujeto a las siguientes dos condiciones:

1. Este dispositivo no puede causar interferencia perjudicial.
2. Este dispositivo tiene que aceptar cualquier interferencia recibida, incluyendo la interferencia que pueda causar una operación no deseada.

Declaración de Conformidad de la UE



Este producto y, si es aplicable, los accesorios proporcionados también, están marcados con "CE" por lo tanto cumplen con los estándares Europeos armonizados aplicables listados bajo la Directiva EMC 2004/108/EC, la directiva RoHS 2011/65/EU.



2012/19/EU (directiva WEEE): Los productos marcados con este símbolo no pueden eliminarse como basura doméstica en la Unión Europea. Para su adecuado reciclaje, devuelva este producto a su proveedor local sobre la compra de nuevos equipos equivalentes, o disponer de él en los puntos de recogida. Para más información, consulte: www.recyclethis.info.



2006/66/EC (directiva batería): Este producto contiene una batería que no puede ser eliminada como residuos urbanos en la Unión Europea. Consulte la documentación del producto para obtener información específica de la batería. La batería está marcada con este símbolo, que puede incluir letras para indicar el cadmio (Cd), plomo (Pb) y mercurio (Hg). Para su adecuado reciclaje, devolver la batería a su proveedor o a un punto de recogida. Para más información, consulte: www.recyclethis.info.

Cumplimiento de ICES-003 de la Industria de Canadá

Este dispositivo cumple con los estándares requeridos en CAN ICES-3 (A)/NMB-3(A).

Consejos de Prevención y Precaución

Antes de conectar y operar el dispositivo, tenga en cuenta los siguientes consejos:

- Asegúrese de que la unidad está instalada en un ambiente bien ventilado, libre de polvo.
- Mantenga alejados todos los líquidos del dispositivo.
- Asegúrese que las condiciones ambientales cumplan las especificaciones de fábrica.
- Asegúrese de que la unidad esté bien asegurada a un rack o estante. Grandes choques o sacudidas a la unidad como resultado de caídas pueden dañar los componentes electrónicos sensibles dentro de la unidad.
- Utilice el aparato si es posible junto con una UPS.
- Apague la unidad antes de conectar y desconectar accesorios y periféricos.
- Un disco duro recomendado por la fábrica debe utilizarse para este dispositivo.
- El uso inadecuado o el reemplazo de la batería puede resultar en peligro de explosión. Reemplace sólo con el mismo tipo o equivalente. Elimine las baterías usadas según las instrucciones proporcionadas por el fabricante.

Para garantizar que el lector de tarjeta funcione apropiadamente, por favor lea y siga las siguientes notas:

- Si el lector de tarjeta está alimentado por el controlador, se recomienda que la distancia de la fuente de poder no sea mayor a 100m. Si la distancia es mayor a 100m, se le aconseja conectar el lector de tarjetas a una fuente de poder externa de 12V (rango: $-10\% \sim +10\%$) DC, que sea sin interruptor y lineal.
- Para garantizar la comunicación entre el controlador y el lector de tarjeta, usted debe usar un cable RVVP mayor a 0.5 para conectarlos.
- Si el lector de tarjeta es instalado afuera o en un ambiente fácil de ser permeable, se aconseja instalar una cubierta a prueba de agua.
- Si usted necesita instalar varios lectores de tarjeta, la distancia entre ellos debe ser superior a 30cm.
- Para reducir el ruido en transmisiones de larga distancia, la cubierta del cable debe conectarse al GND tanto del controlador como del terminal del lector de tarjeta.

Contenido

CAPÍTULO 1 CONSEJOS PREVENTIVOS Y DE PRECAUCIÓN

CAPÍTULO 2 INTRODUCCIÓN

- 2.1 VISTA FRONTAL
- 2.2 VISTA POSTERIOR
- 2.3 VISTA LATERAL

CAPÍTULO 3 INSTALACIÓN

- 3.1 INTRODUCCIÓN PARA EL INTERRUPTOR DIP
- 3.2 DEFINICIÓN DEL CABLE
- 3.3 CABLEADO DE LOS CABLES
- 3.4 INSTALACIÓN DEL LECTOR DE TARJETA

CAPÍTULO 4 SONIDO DE AVISO E INDICADOR

Capítulo 2. Introducción

El lector de tarjeta VIS-3102 es un tipo de producto de alto rendimiento, con un procesador de alta velocidad de 32 bit. Se comunica con el controlador de acceso mediante protocolo RS-485 o protocolo Wiegand. También tiene un módulo integrado a prueba de manipulaciones que ayuda a proteger el lector de tarjetas de daños maliciosos. En cuanto a la apariencia física, el material PC + ABS que el producto sea a prueba de agua y a prueba de polvo en un ambiente pobre.

2.1 Vista Frontal

La vista frontal del lector de tarjeta es como se muestra a continuación:



Figura 2-1 VIS-3102

2.2 Vista Posterior

La vista posterior del lector de tarjetas es como se muestra a continuación:

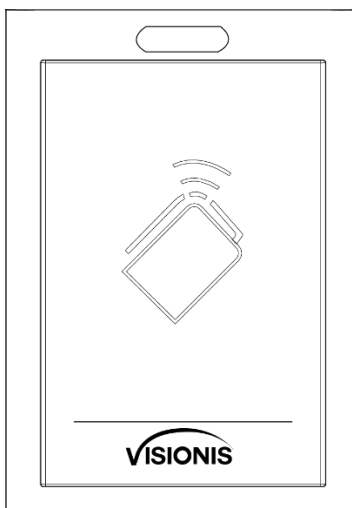

Figura 2-2 VIS-3102 Vista Posterior

Tabla 2-1 Descripción de Vista Posterior

No.	Nombre
1	Interfaz de cable RS-485, Energía, Control LED, etc.
2	Timbre
3	Módulo a prueba de manipulación indebida
4	Interruptor DIP

2.3 Vista Lateral

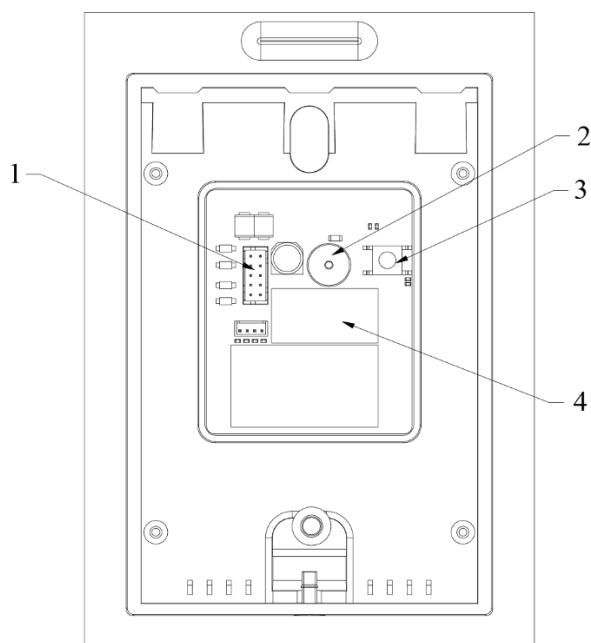
La vista lateral del lector de tarjetas es como se muestra a continuación:



Figura 2-3 VIS-3102 Vista Lateral

Capítulo 3. Instalación

3.1 Introducción para el Interruptor DIP

El módulo del interruptor DIP es como se muestra abajo. Los números del interruptor DIP de izquierda a derecha son 1-8.





Figura 3-1 Módulo Interruptor DIP

Tabla 3-1 Descripción del Interruptor DIP

Icono	Descripción
	Representa 1 en modo binario
	Representa 0 en modo binario

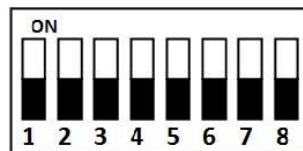
Por ejemplo, el valor binario del siguiente estado es: 0000 1100.



Figura 3-2 Módulo Interruptor DIP

Tabla 3-2 Descripción del Interruptor DIP

No.	Descripción	Estado Interruptor DIP
1 ~ 4	Dirección de RS-485	1: 1 0: 0
6	Protocolo Wiegand o protocolo RS-485	1: protocolo Wiegand; 0: protocolo RS-485.
7	Protocolo Wiegand (disponible cuando No. 6 es 1)	1: protocolo Wiegand de 26-bit; 0: protocolo Wiegand de 34-bit.
8	Resistencia emparejada (disponible para protocolo RS-485)	1: Habilitar; 0: Deshabilitar

3.2 Definición de Cable

La descripción de los 10 cables se muestra a continuación.

Tabla 3-3 Descripción de Cable

Color	Descripción
Amarillo	RS-485+
Café	Control LED Azul (disponible para Protocolo Wiegand)
Azul	RS-485-
Morado	Bip (disponible para Protocolo Wiegand)
Gris	Sensor de la Caja (disponible para Protocolo Wiegand)
Verde	Wiegand W0 (disponible para Protocolo Wiegand)
Blanco	Wiegand W1 (disponible para Protocolo Wiegand)
Negro	GND
Naranja	Control LED Rojo (disponible para Protocolo Wiegand)
Rojo	PWR (DC +12V)

3.4 Cableado de los Cables

Propósito:

Conectar los cables entre el controlador y el lector de tarjetas, para establecer la comunicación entre ellos.

Pasos para modo de comunicación RS-485:

1. Configurar el interruptor DIP del No. 6 a 0.
2. Configurar el interruptor DIP No. 1 ~ 5 para dirección de RS-485 y modo de lectura de tarjeta. Para obtener más información, consulte 3.1 *Introducción para el interruptor DIP*.
3. Conectar el cable entre el controlador y lector de tarjetas como se muestra a continuación.



Figura 3-3 Cableado para Modo de Comunicación RS-485

Pasos para modo de comunicación Wiegand:

1. Configurar el interruptor DIP del No. 6 a 1.
2. Configurar el interruptor DIP No. 5 y 7 para modo de lectura de tarjeta y protocolo Wiegand. Para obtener más información, consulte 3.1 *Introducción para el interruptor DIP*.
3. Conectar el cable entre el controlador y lector de tarjetas como se muestra a continuación.

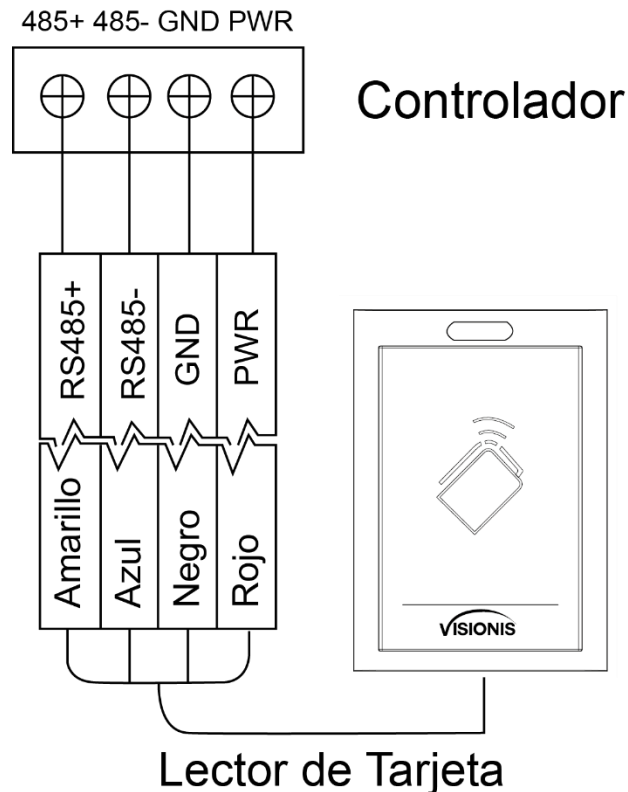

Figura 3-4 Cableado para Modo de Comunicación Wiegand

3.5 Instalación del Lector de Tarjeta

Antes de comenzar:

Configure el interruptor DIP. Para obtener más información, consulte 3.1 *Introducción para el interruptor DIP*.

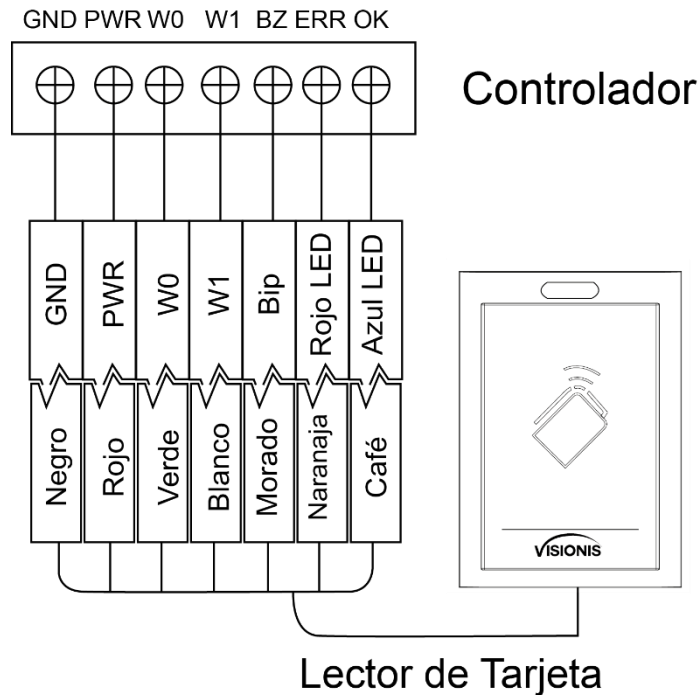
Pasos:

1. Fijar la placa en la pared u otro lugar.
2. Conectar los cables entre el controlador y el lector de tarjetas. Para obtener más información, consulte 3.3 *Cableado de los Cables*.
3. Empuje el lector de tarjetas para que coincida con la placa fija.
4. Apriete el tornillo para mantener los componentes juntos.

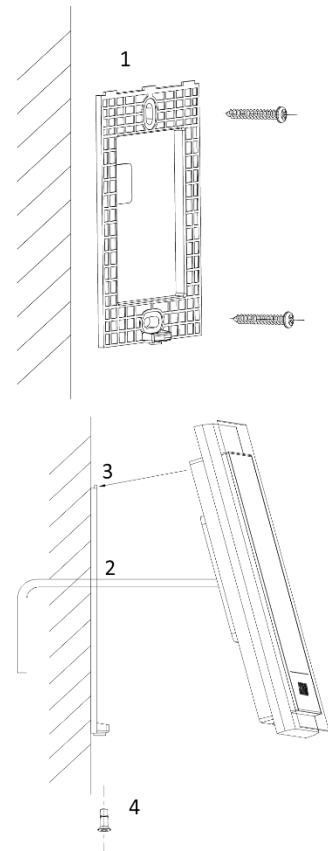

Capítulo 4. Sonido de Aviso e Indicador

Después de que el lector este encendido, el indicador de estado LED se volverá azul y parpadeará por 1 vez. Luego se volverá rojo y parpadeará 3 veces. Por último, el timbre emitirá un pitido que indica que el proceso de puesta en marcha está completado.

Durante el uso del lector de tarjetas, este enviará diferentes sonidos de aviso del sistema y el indicador LED tiene varios estados. Puede consultar las tablas a continuación para obtener información detallada.

Tabla 4-1 Descripción del Sonido de Aviso

Sonido de Aviso	Descripción
Un bip	Protocolo RS-485: Aviso al presionar las teclas; aviso de deslizamiento de tarjeta; aviso de tiempo de espera terminado para presión de teclas y deslizamiento de tarjeta. Protocolo Wiegand: Aviso al presionar las teclas; aviso de deslizamiento de tarjeta.
Dos bips rápidos	La operación de presionar teclas o deslizamiento de tarjeta es válida.
Tres bips lentos	La operación de presionar teclas o deslizamiento de tarjeta es inválida.
Bips continuos y rápidos	Alarma de a prueba de manipulación.
Bips continuos y lentos	El lector de tarjeta no está encriptado.

Tabla 4-2 Descripción del Indicador LED

Estado Indicador LED	Descripción
Azul y parpadeando	El lector de tarjeta está trabajando normalmente.
Azul sólido	La operación de presión de teclas o deslizamiento de tarjeta es válido.
Rojo sólido	La operación de presionar teclas o deslizamiento de tarjeta es inválida.
Rojo y parpadeando	Para Protocolo RS-485: Falló registro o el lector de tarjeta está fuera de línea.